

## ПАСПОРТ

### ВС Панели облицовочные

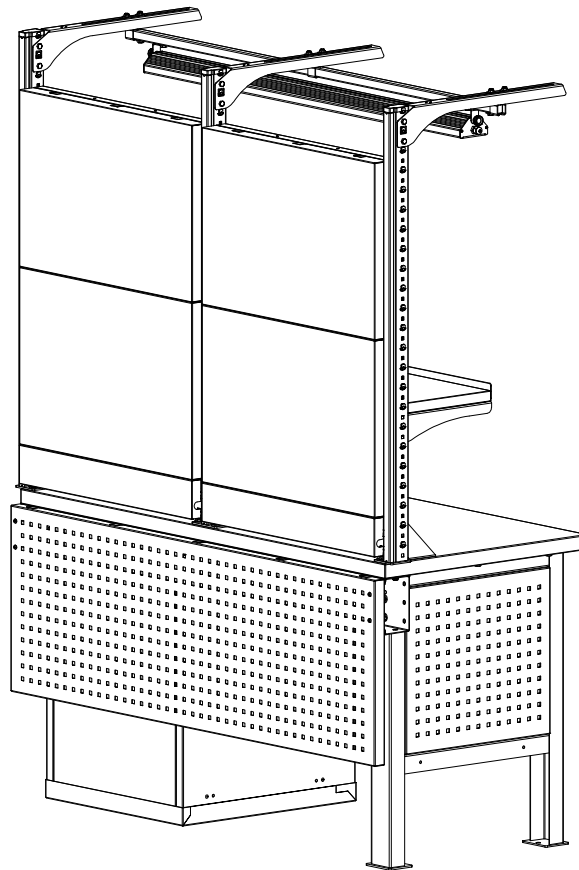

**ВНИМАНИЕ!** При наличии  
Панели облицовочной к  
опоре необходимо  
установить её в опору перед  
сборкой ВС Верстака!

Дата \_\_\_\_\_ Контролёр ОТК \_\_\_\_\_ Упаковщик \_\_\_\_\_  
изготовления

**Санкт-Петербург**

## 1. Общие сведения

- 1.1. ВС Панели облицовочные на верстак, экран, короб и опору предназначены для защиты от пыли, стружки и различных брызг, а также выполняют декоративную функцию.
- 1.2. ВС Экран 100/075 Панель облицовочная и ВС Короб 100/075 Панель облицовочная изготовлены на зацепах и легко устанавливаются. ВС100/150/200 Панель облицовочная и Панель облицовочная к опоре имеют перфорацию, есть возможность установки различных аксессуаров на панель и т.п.
- 1.3. Изделия изготовлены по ТУ5615-002-31045953-2000.
- 1.3. Изготовитель: ООО "ДиКом-Сервис".  
Адрес: Россия, 196655, г. Санкт-Петербург, Колпино, Сапёрный переулок, дом 3.  
Электронный адрес: [www.dikom.ru](http://www.dikom.ru), [shop.dikom.ru](http://shop.dikom.ru).
- 1.5. Предприятие-изготовитель оставляет за собой право вносить изменения в конструкцию изделий, не ухудшающие его потребительские свойства. При этом возможны изменения характеристик и комплекта поставки.



**Возможно изготовление всех элементов с антистатическими свойствами ESD.**

## 2. Комплект поставки

### ВС-100/150/200 Панель облицовочная

№	Наименование	Кол-во	Изображение	RAL
1)	ВС-100/150/200 Панель облицовочная	1		250
2)	Кронштейн с заклёпками резьбовыми М6	2		250
3)	Винт М6х50 (шестирг.)	4		

### Панель облицовочная к опоре

№	Наименование	Кол-во	Изображение	RAL
1)	Панель облицовочная к опоре	1		250
2)	Винт М6х12	4		
3)	Гайка самоконтр. М6	4		

### ВС Экран 100/075 Панель облицовочная

№	Наименование	Кол-во	Изображение	RAL
1)	ВС Экран 100/075 Панель облицовочная	2		7038/ 7035

### ВС Короб 100/075 Панель облицовочная

№	Наименование	Кол-во	Изображение	RAL
1)	ВС Короб 100 Панель облицовочная	2		250/ 7012

## 2. Схемы сборки

### 2.1. Установка Панели облицовочной в опору

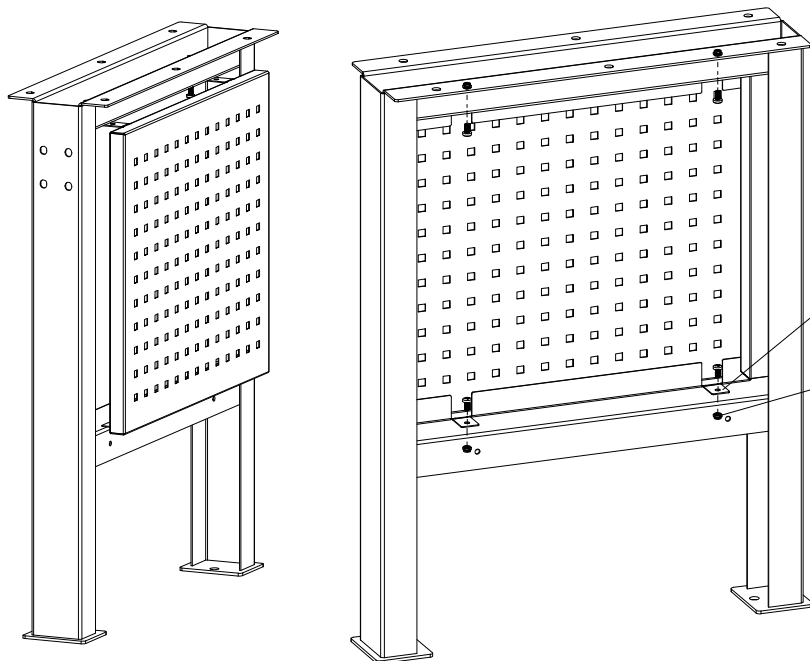

**ВНИМАНИЕ!** При наличии Панели облицовочной к опоре необходимо установить её в опору перед сборкой ВС Верстака!

Отогнуть

Винт М6х12

Гайка самоконтр. М6

### 2.2. Установка ВС-100/150/200 Панели облицовочной

Устанавливать панель после установки ВС Экрана.

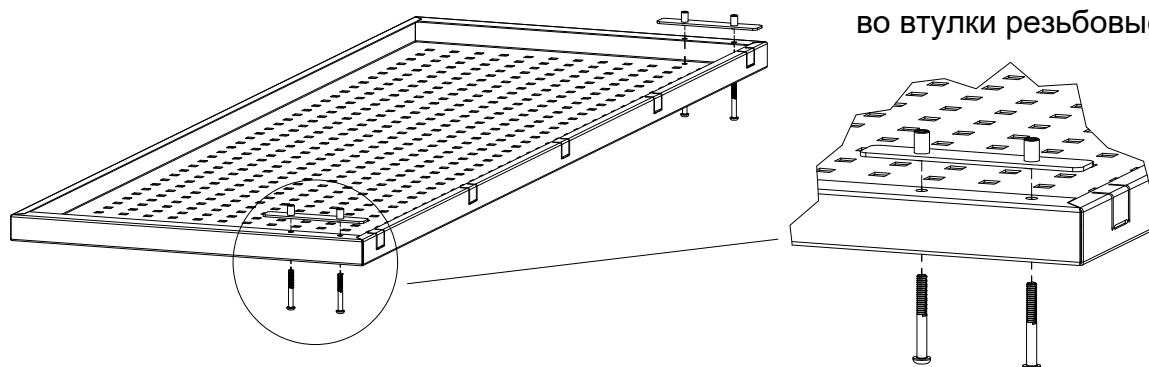

**Наживить** винты через Панель во втулки резьбовые (не затягивать!)

Завести Панель облицовочную в стяжку верстака, затем протянуть винты.

**ВНИМАНИЕ!** Винты не перетягивать!

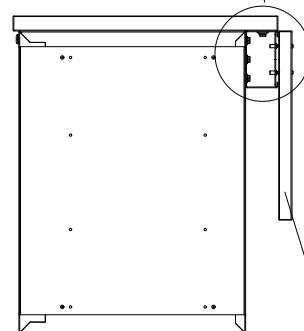
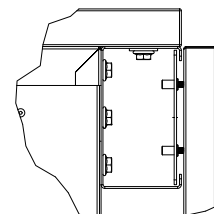
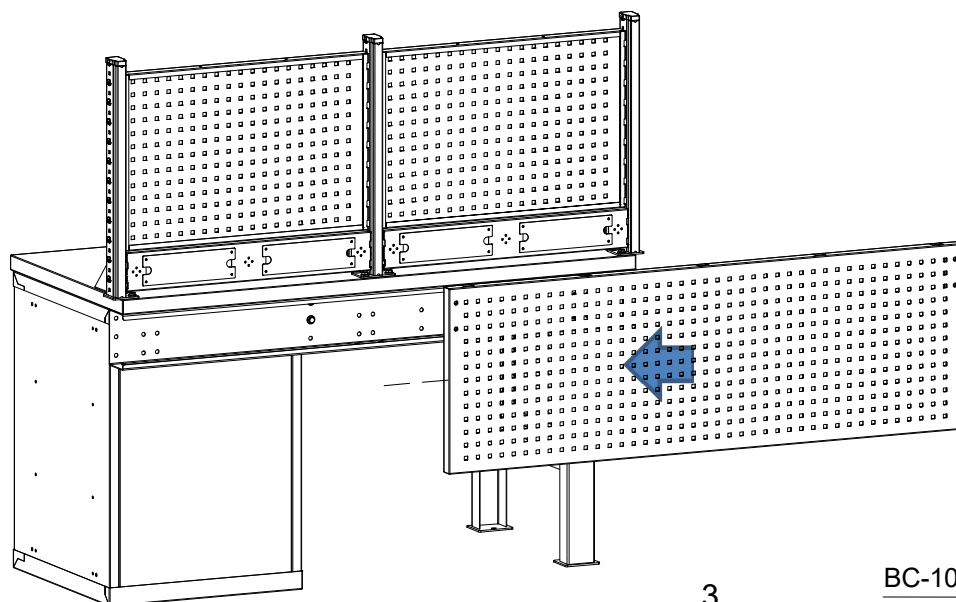

## 2.3. Установка Панелей облицовочных на Короб и Экран

Панели облицовочные изготовлены с зацепами.

Установите сначала нижние, затем верхние панели (СНИЗУ-ВВЕРХ).

Завести зацепы в отверстия ВС Экранов.

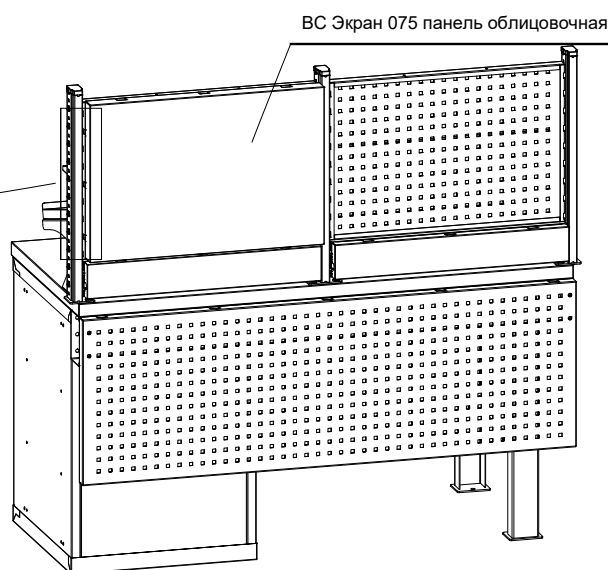
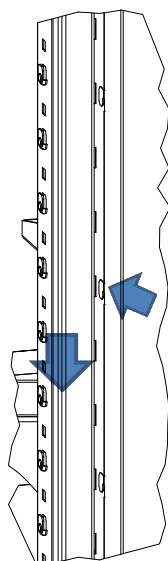
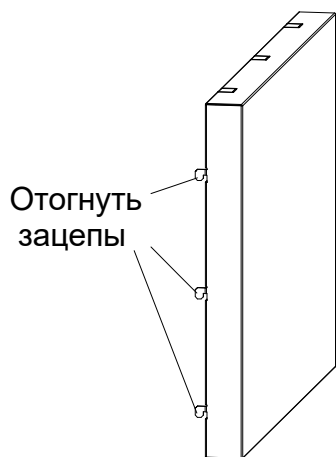
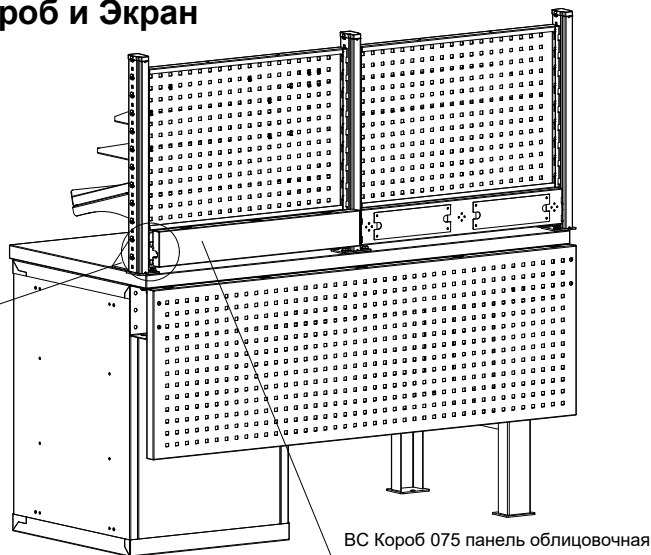
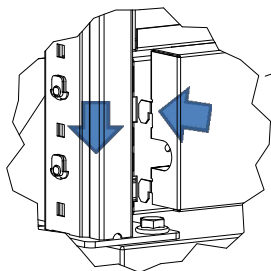
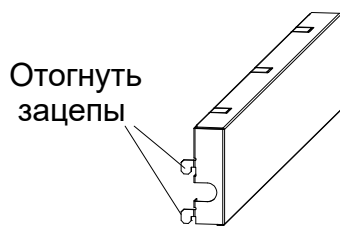

## 3. Характеристики

Габаритные размеры

Модель	Высота, мм	Ширина, мм	Глубина, мм	Примечание
Панель облицовочная к опоре	448	498	25	
ВС-100 Панель облицовочная	500	998	35	
ВС-150 Панель облицовочная	500	498	35	
ВС-200 Панель облицовочная	500	1998	35	
ВС Экран 100 Панель облицовочная	476	961	50	
ВС Экран 075 Панель облицовочная	476	711	50	
ВС Короб 100 Панель облицовочная	105	961	33	
ВС Короб 075 Панель облицовочная	105	711	33	

## 4. Гарантии изготовителя

4.1. Изготовитель гарантирует исправную работу изделий при условии соблюдения Пользователем правил транспортировки, хранения, установки и эксплуатации.

4.2. Срок гарантийного обслуживания изделия 24 месяца со дня продажи.

4.3. Гарантийный ремонт производится при наличии документов, подтверждающих покупку.

### **Внимание!**

4.4. В случае нарушения работоспособности изделия по вине Пользователя (при механических повреждениях элементов, неправильной установке и эксплуатации, при использовании изделия не по назначению) гарантии не сохраняются.

4.5. При обнаружении дефектов производственного характера изделие необходимо вернуть продавцу для обмена. Обмен производится при наличии документов, подтверждающих покупку.